



ELECTROCONTROL



GARANTÍA
2
AÑOS



SC060-1

CAJA PORTACONTADOR

La Caja portacontador está diseñada para alojar y proteger el contador de energía y sus respectivos sistemas de protección eléctricos.

CAJA PARA ALOJAR MEDIDOR DE ENERGÍA

/ Especificaciones Técnicas

CARACTERÍSTICAS

- Cono pasacable $\varnothing 26$ mm.
- Conector recto de 1/2" PVC.
- Opciones de tapa: Alta y Baja.
 - *Alta sin portabreaker
 - *Alta con portabreaker tipo Din o tipo Enchufable.
 - *Baja sin portabreaker.
 - *Baja con portabreaker tipo Din o tipo Enchufable.
- Caja (Aditivos UV):
 - * Polipropileno o Policarbonato.
 - * Rejilla en Policarbonato para alojar el contador.
 - * Con Barraje para tierra de uno, tres o cuatro polos.
- Ik= opción 1: caja 09 tapa 10; opción 2: caja y tapa 10
- IP 44. Todo el conjunto (caja - tapa) en policarbonato.

OPCIONALES (Previo acuerdo comercial).

- Marcación adicional en acuerdo con el cliente dependiendo de la cantidad.
- Tornillo de seguridad 1/4" RO. (con su respectiva llave).
- Visor de vidrio templado en la tapa baja, según requerimiento del cliente.
- Color de la base según requerimiento del cliente dependiendo de la cantidad (solo polipropileno).
- Ranura cinta bandit para amarrar a poste. Ancho 20 mm.

CERTIFICACIONES

Las cajas portacontador de energía **ELECTROCONTROL** cumplen con la Resolución No. 90708 de 2013, del Ministerio de Minas y Energía - RETIE, Capítulo 3, Artículo 20.5.1.

Nota: De requerir el certificado y/o garantía por favor comunicarse con el asesor.



Resolución 9 0708 de 2013 - RETIE Capítulo 3, Artículo 20.5.1
Caja Portacontador
CSR-CER866085

Nota: Electrocontrol se reserva el derecho de cambios o modificar cualquier característica técnica o comercial en cualquier momento.

Ensamble caja - Tapa baja

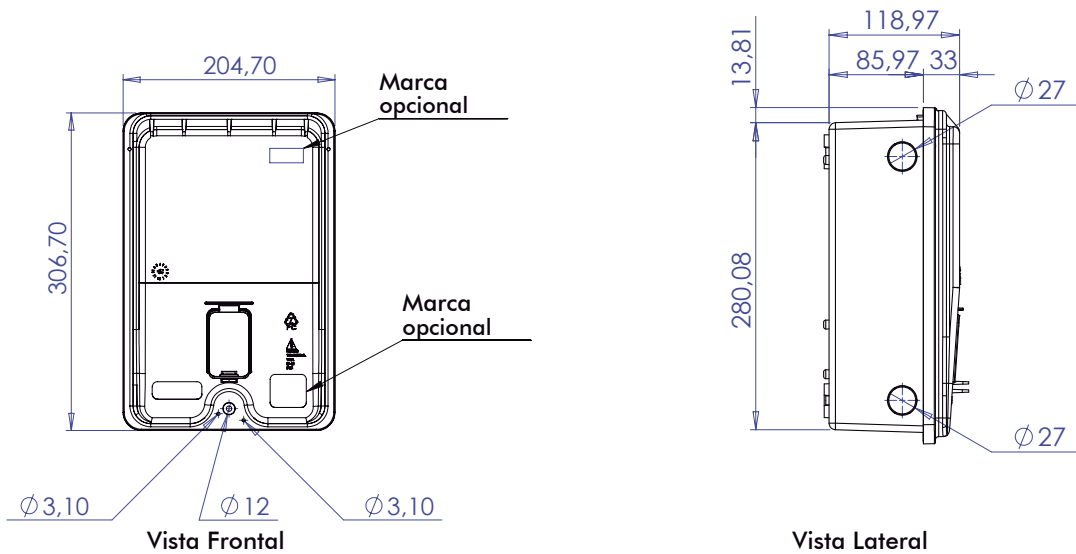

Ensamble caja - Tapa alta

